

ROUND/SQUARE POCKET DOOR LOCK INSTRUCTIONS

DOOR PREPARATION AND DRILLING INFORMATION ON REVERSE.

INSTRUCTIONS POUR SERRURE DE PORTE À LOGEMENT ROND/ CARRÉES

INFORMATIONS DE PRÉPARATION DE LA PORTE ET DE PERÇAGE AU VERSO

INSTRUCCIONES PARA LA CERRADURA DE LA PUERTA DE CAVIDAD REDONDA/ CUADRADA

LA INFORMACIÓN PARA TALADRAR Y PREPARAR LA PUERTA SE ENCUENTRA AL DORSO

FOR PASSAGE FUNCTION
Follow steps 1 to 3.

POUR LA FONCTION PASSAGE
Suivez les étapes 1 à 3.

PARA LA FUNCIÓN DE PASAJE
Siga los pasos 1 al 3.

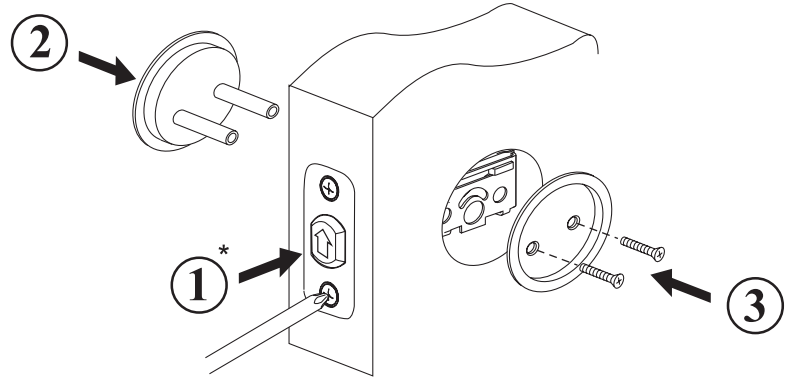

*Proper installation allows the "thumb pull" to open from bottom, as shown.

*Une installation correcte permet à la «poignée à clenche» de s'ouvrir depuis le bas, comme illustré.

*La instalación correcta permite que el "tirador de presión" se abra desde la parte inferior, según se ilustra.

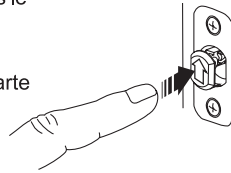

THUMB PULL

POIGNÉE À CLENCHE

TIRADOR DE PRESIÓN

To operate thumb pull, depress to extend, depress to retract. Keep the thumb pull retracted after use.

Pour actionner la poignée à clenche, appuyez pour étendre, appuyez pour rétracter. Maintenez la poignée à clenche rétractée après utilisation.

Para operar el tirador de presión, oprima para extender, oprima para replegar. Mantenga el tirador de presión replegado después del uso.

FOR PRIVACY FUNCTION
Follow steps 1 to 5.

POUR LA FONCTION CHAMBRE ET SALLE DE BAIN.
Suivez les étapes 1 à 5.

PARA LA FUNCIÓN DE PRIVACIDAD.
Siga los pasos 1 al 5.

Insert stems and blade through latch.
Insert blade vertically as shown.

Insérez les tiges et la lame dans le verrou.
Insérez la lame verticalement comme illustré.

Introduzca los caños y la placa a través del pasador.
Introduzca la placa en posición vertical según se ilustra.

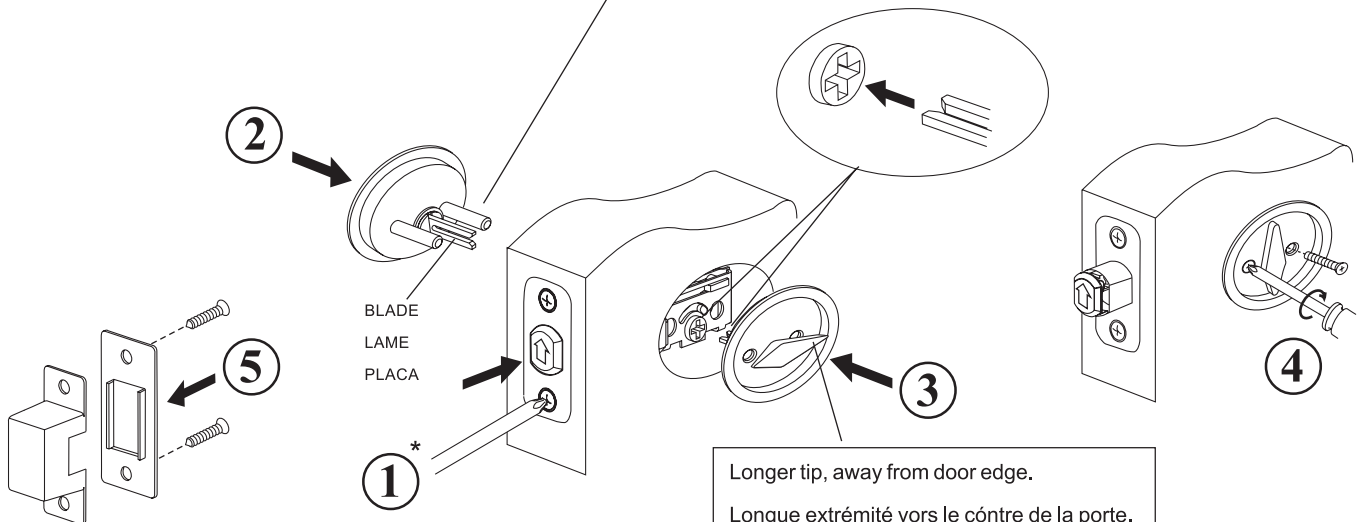

Longer tip, away from door edge.

Longue extrémité vers le côté de la porte.

Punta mas larga lejos del borde de la puerta.