



**Concealed hinges for the cabinet
and furniture industries**

***Charnières invisibles pour l'industrie
du meuble***

SALICE

General information • Informations générales

Boring Pattern - Series 200, 100, 300, universal hinges, S and 800

K = Boring distance from the edge of the door:

94°	3 to 9 mm
105°	3 to 6 mm
106°	2.5 mm (Face Frame)
110°	3 to 6 mm
120°	3 to 6 mm
155°	3 to 9 mm
165°	3 to 8 mm

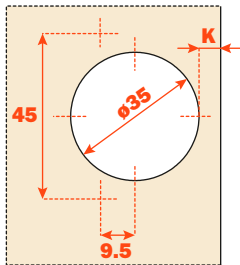

Screw-in.
A visser

Schéma de perçage - Série 200, 100, 300, charnières universelles, S et 800

K = Distance de perçage :

94°	3 à 9 mm
105°	3 à 6 mm
106°	2.5 mm (Face Frame)
110°	3 à 6 mm
120°	3 à 6 mm
155°	3 à 9 mm
165°	3 à 8 mm

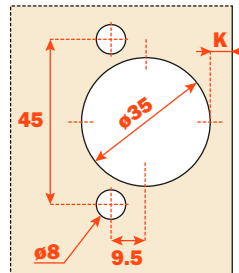

Press-in - Rapido - Logica Tool free
A pression - Rapido - Logica, sans outils

System 37x32 standard drilling for cruciform plates

Perçage standard 37x32 pour embases cruciformes

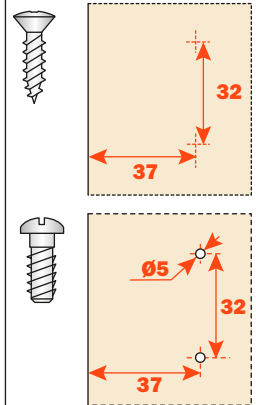

Recommended number of hinges per door.

Maximum door weight.

ø 40 mm	20lb	40lb	60lb
ø 35 mm	20lb	40lb	60lb
No. of hinges	2	3	4

The number of hinges required depends on the size, weight and material of the door. The distance between the top and bottom must be greater than the width of the door. Additional hinges should be added if doors are near the border line of size or weight chart. Use the diagram below to determine number of hinges needed.

Nombre de charnières requises par porte.

Poids maximum de la porte

ø 40 mm	20lb	40lb	60lb
ø 35 mm	20lb	40lb	60lb
Nombre de charnières	2	3	4

Le nombre de charnières nécessaires dépend des dimensions, du poids et de la matière de la porte. La distance entre le chapeau et la base doit être supérieure à la largeur de la porte. Des charnières supplémentaires doivent être ajoutées si les portes sont proches aux limites du tableau des dimensions ou du poids. Utilisez le schéma ci-dessous pour déterminer le nombre de charnières nécessaires.

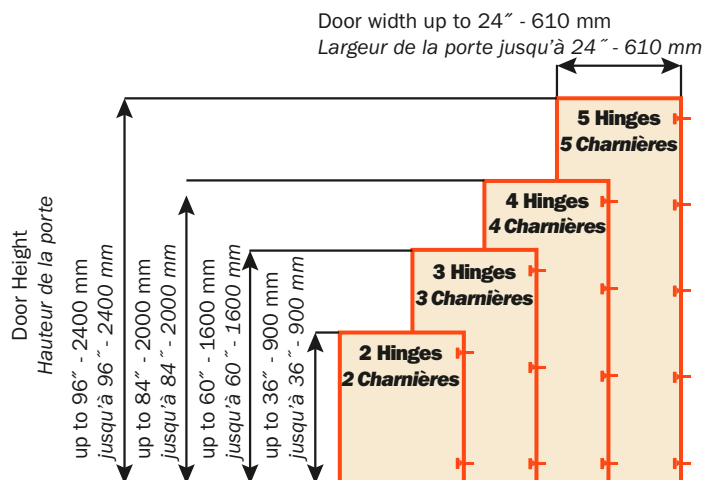

Millimeter to inch equivalents • Correspondance entre pouce et millimètre

mm	1	1.5	2	3	4	5	5.5	6	7	8	9	9.5	10	11	12	13
inch	1/32"	1/16"	3/32"	1/8"	5/32"	3/16"	7/32"	1/4"	9/32"	5/16"	11/32"	3/8"	13/32"	7/16"	15/32"	1/2"
mm	14	15	16	17	17.5	18	19	20	20.5	21	22	23	24	24.5	25.4	
inch	9/16"	19/32"	5/8"	21/32"	11/16"	23/32"	3/4"	25/32"	13/16"	27/32"	7/8"	29/32"	15/16"	31/32"	1"	

How to calculate your overlay using the 100/200 series:
Comment calculer le recouvrement en utilisant les Série 100/200 :

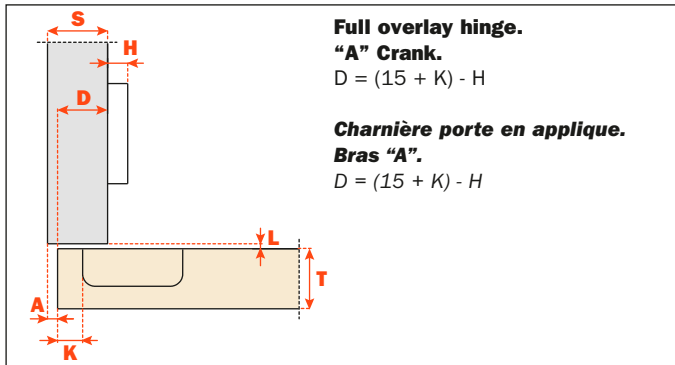

Full overlay hinge.
"A" Crank.
 $D = (15 + K) - H$

Charnière porte en applique.
Bras "A".
 $D = (15 + K) - H$

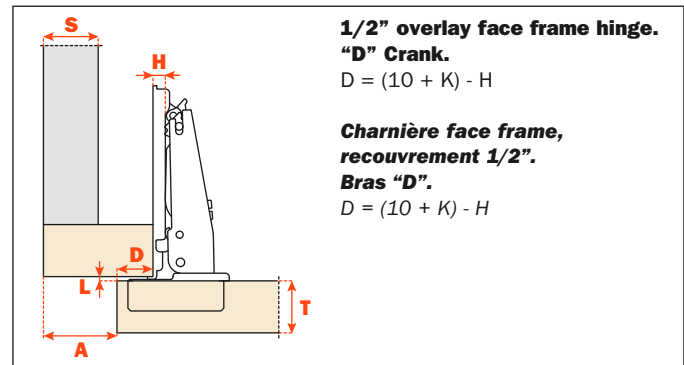

1/2" overlay face frame hinge.
"D" Crank.
 $D = (10 + K) - H$

Charnière face frame, recouvrement 1/2".
Bras "D".
 $D = (10 + K) - H$

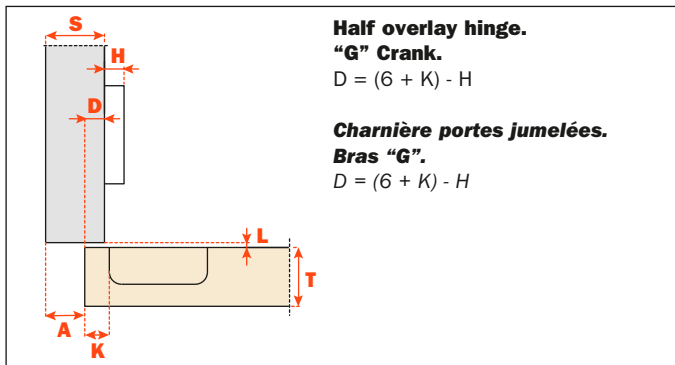

Half overlay hinge.
"G" Crank.
 $D = (6 + K) - H$

Charnière portes jumelées.
Bras "G".
 $D = (6 + K) - H$

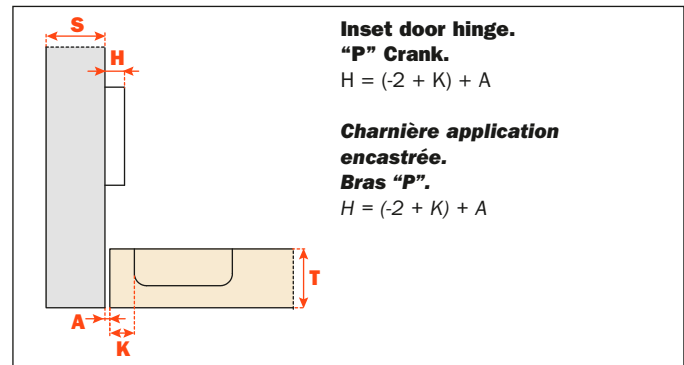

Inset door hinge.
"P" Crank.
 $H = (-2 + K) + A$

Charnière application encastrée.
Bras "P".
 $H = (-2 + K) + A$

Overlay = (constant + drilling distance) - plate height.

For special applications, do not hesitate to contact our customer service department.

Recouvrement = (constante + distance de perçage) - hauteur

embase. N'hésitez pas à demander toutes les explications nécessaires à notre service d'assistance technique.

Boring Pattern - F series • Schéma de perçage - Série F

How to calculate your overlay:

Comment calculer le recouvrement :

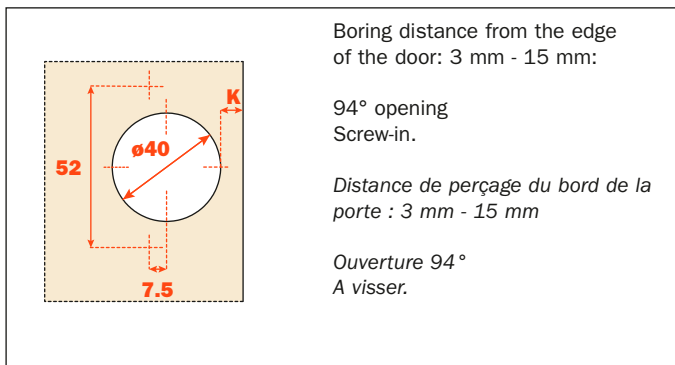

Boring distance from the edge of the door: 3 mm - 15 mm:

94° opening
 Screw-in.

Distance de perçage du bord de la porte : 3 mm - 15 mm

Ouverture 94°
 A visser.

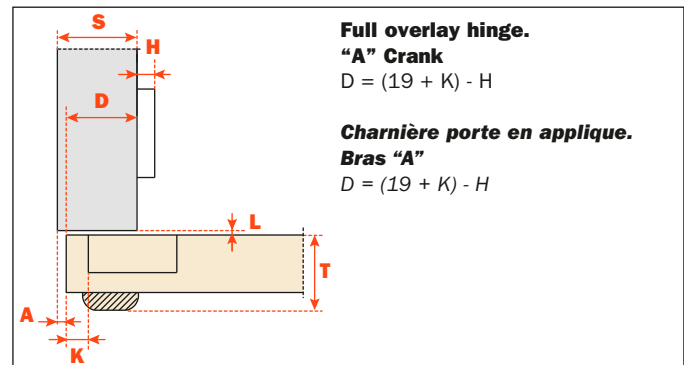

Full overlay hinge.
"A" Crank
 $D = (19 + K) - H$

Charnière porte en applique.
Bras "A"
 $D = (19 + K) - H$

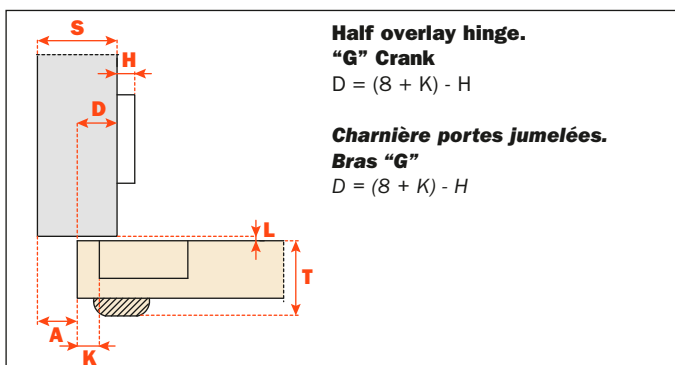

Half overlay hinge.
"G" Crank
 $D = (8 + K) - H$

Charnière portes jumelées.
Bras "G"
 $D = (8 + K) - H$

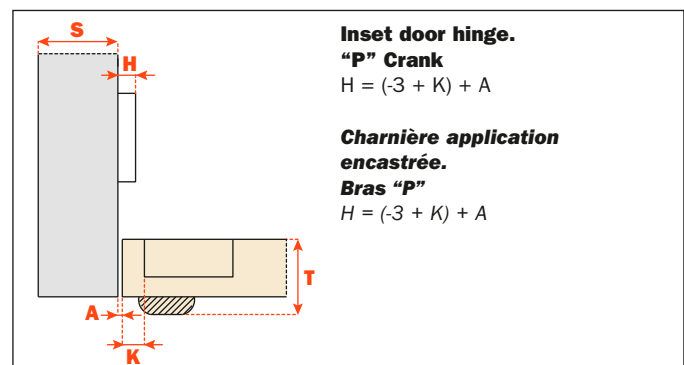

Inset door hinge.
"P" Crank
 $H = (-3 + K) + A$

Charnière application encastrée.
Bras "P"
 $H = (-3 + K) + A$

Abbreviations • Abréviations

Application with full overlay door.
Application avec porte en applique.

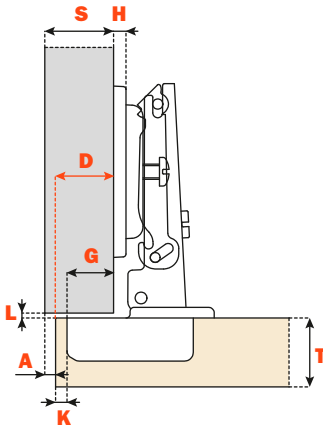

Application with half overlay door.
Application avec portes jumelées.

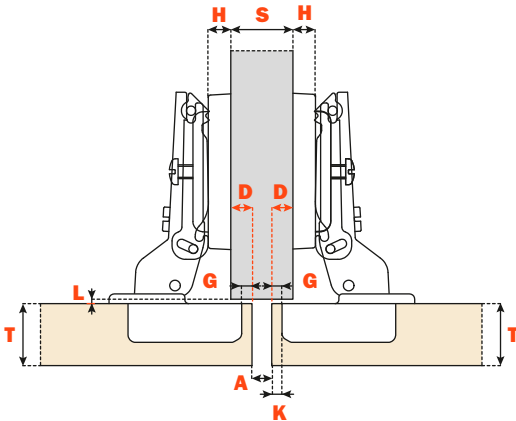

Application with inset door.
Application avec porte rentrante.

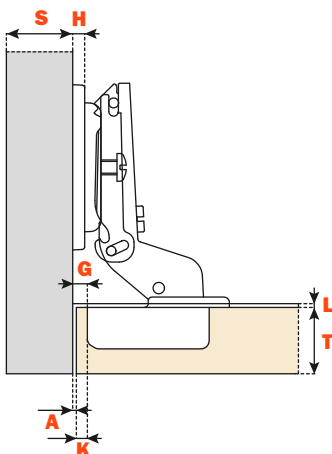

S = Thickness of the cabinet side - *Epaisseur du côté*

D = Required door overlay - *Recouvrement désiré*

T = Door thickness - *Epaisseur de la porte*

K = Drilling distance - *Distance de perçage*

A = Reveal - *Jeu*

L = Gap between door and cabinet - *Distance entre la porte et le côté*

H = Height of the mounting plate - *Hauteur de l'embase*

G = Hinge constant - *Caractéristique de la charnière*

Whatever door overlay is required, you can select from our series the combination of both the type of hinge arm and the thickness of mounting plate necessary to solve your construction problem while avoiding the need to stock unnecessary components.

Quel que soit le recouvrement de la porte sur le côté que vous désirez, vous pouvez compter sur une large gamme de bras droits, de bras coudés, de hauteurs d'embases, qui vous permettront de réaliser votre projet, en gérant de façon rationnelle votre stock.

S = Thickness of the cabinet side - *Epaisseur du côté*

T = Door thickness - *Epaisseur de la porte*

K = Drilling distance - *Distance de perçage*

A = Reveal - *Jeu*

L = Gap between internal face of door and internal cabinet elements (e.g. shelves, drawers, etc.)

Distance intérieure de la porte/éléments à l'intérieur du meuble (consoles, tiroirs, etc.)

H = Height of the mounting plate - *Hauteur de l'embase*

G = Hinge constant - *Caractéristique de la charnière*

Whatever door overlay is required, you can select from our series the combination of both the type of hinge arm and the thickness of mounting plate necessary to solve your construction problem while avoiding the need to stock unnecessary components.

Quel que soit le recouvrement de la porte sur le côté que vous désirez, vous pouvez compter sur une large gamme de bras droits, de bras coudés, de hauteurs d'embases, qui vous permettront de réaliser votre projet, en gérant de façon rationnelle votre stock.

Height adjustment • Please use #2 Pozidrive screwdriver for all screws
Réglage vertical • Utiliser le tournevis POZIDRIVE n° 2 pour toutes les vis

Traditional height adjustment.

By loosening the two fixing screws it is possible to adjust the door vertically by ± 2 mm. The elongated holes allow the mounting plate to slide freely in both directions. The screws must be retightened.

Réglage vertical traditionnel.

En dévissant les deux vis de fixation, il est possible de régler verticalement la porte ± 2 mm. Les trous ovales permettent le glissement de l'embase dans les deux sens. Une fois l'opération terminée, les vis doivent être resserrées.

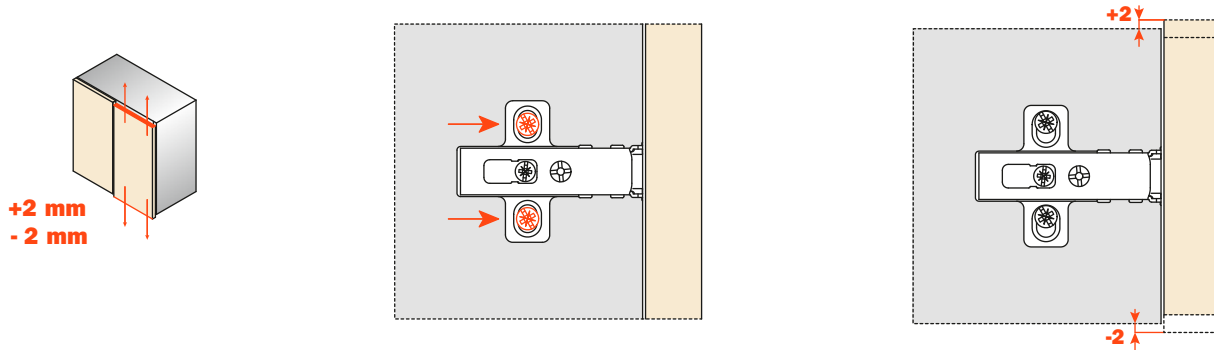

Height adjustment with Domi snap-on mounting plates, model BARxR.

Height adjustment is made without loosening any screws. The door can be moved vertically ± 2 mm simply by rotating the cam adjuster incorporated in this series of mounting plates.

Réglage vertical avec embases Domi modèle BARxR -

Il est possible d'effectuer un réglage vertical de la porte de ± 2 mm par une vis excentrique, sans avoir à dévisser une seule vis.

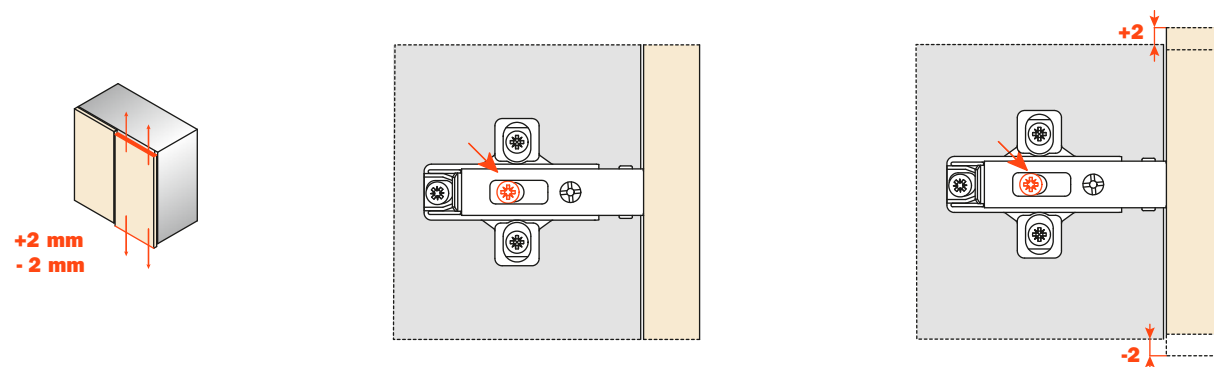

Height adjustment by cam • Réglage vertical par vis excentrique

Height adjustment with DOMI snap-on mounting plates, model BAPxR.

Height adjustment is made without loosening any screws. The door can be moved vertically ± 2 mm simply by rotating the cam adjuster incorporated in this series of mounting plates.

Réglage vertical avec embases Domi modèle BAPxR -

Il est possible d'effectuer un réglage vertical de la porte de ± 2 mm par une vis excentrique, sans avoir à dévisser une seule vis.

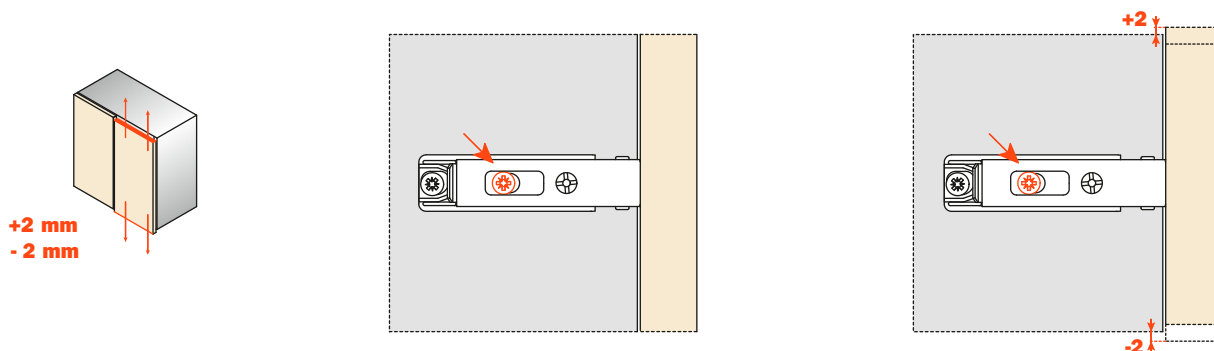

Height adjustment by cam • Réglage vertical par vis excentrique

Depth adjustment • Please use #2 Pozidrive screwdriver for all screws Réglage frontal • Utiliser le tournevis POZIDRIVE n° 2 pour toutes les vis

Traditional depth adjustment.

The hinge fixing screw is loosened and a key hole on the arm of the hinge enables the door to be adjusted out by +2.8 mm. The fixing screw must be retightened.

Réglage frontal traditionnel

Il est possible d'effectuer un réglage frontal de la porte de +2.8 mm. Le trou ovale placé sur la plaquette de l'embase permet le glissement de la charnière. Une fois l'opération terminée, la vis doit être resserrée.

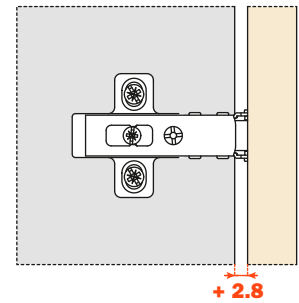
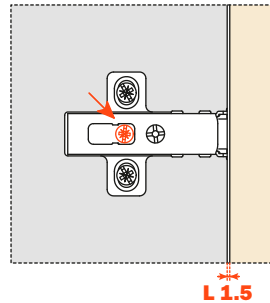
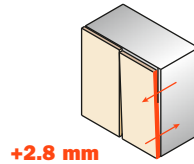

Traditional depth adjustment with Series 800 hinges

The hinge fixing screw is slackened and an oval slot on the arm of the hinge enables the door to be adjusted frontally from -1.5 mm to +3 mm. Finally the fixing screw must be retightened.

Réglage frontal traditionnel Série 800

Il est possible d'effectuer un réglage frontal de la porte de -1.5 mm à +3 mm. Le trou ovale permet le glissement de la charnière. Une fois l'opération terminée, la vis doit être resserrée.

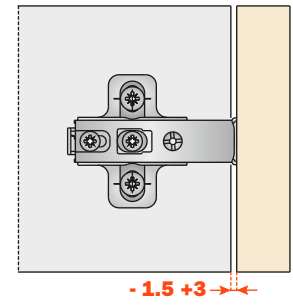
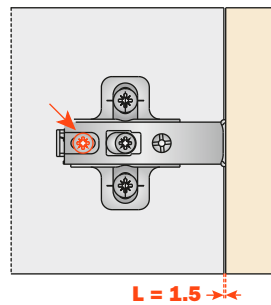
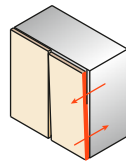

Depth adjustment with DOMI® snap-on mounting plates model BARxR.

Frontal adjustment is made without loosening any screws. The door can be moved frontally from -0.5 to +2.8 mm simply by rotating the cam adjuster in this series of mounting plates.

Réglage frontal avec embases Domi, modèle BARxR.

Il est possible d'effectuer un réglage frontal de la porte de -0.5 mm à +2.8 mm par une vis excentrique, sans avoir à dévisser une seule vis.

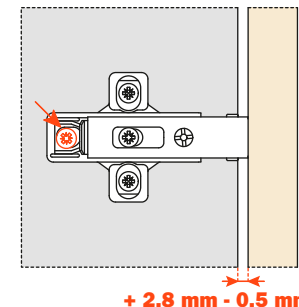
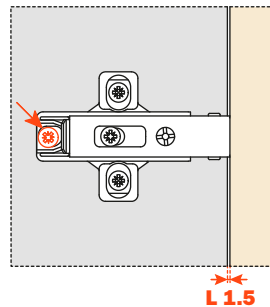
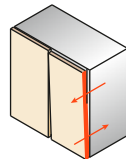

+2.8 mm
-0.5 mm

Depth adjustment by cam • Réglage frontal par vis excentrique

Depth adjustment with DOMI® snap-on mounting plates model BAPxR.

Frontal adjustment is made without loosening any screws. The door can be moved frontally from -0.5 to +2.8 mm simply by rotating the cam adjuster in this series of mounting plates.

Réglage frontal avec embases Domi - modèle BAPxR

Il est possible d'effectuer un réglage frontal de la porte de -0.5 mm à +2.8 mm par une vis excentrique, sans avoir à dévisser une seule vis.

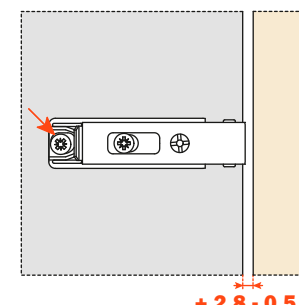
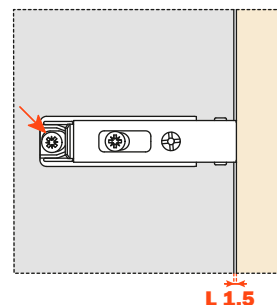
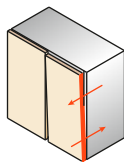

Side adjustments • Please use #2 Pozidrive screwdriver for all screws

Réglage latéral • Utiliser le tournevis POZIDRIVE n° 2 pour toutes les vis

Side to side adjustment of the door with 100, 200, F and Universal hinges.

Réglage latéral de la porte avec charnières Série 100, 200, F et charnières universelles.

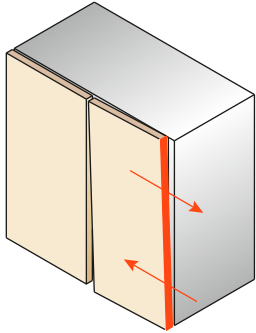

An ingenious adjustment system allows the door to be moved laterally without changing the gap behind the door (the "L" value of 1.5 mm remains constant).

Compensating side adjustment. A patented system exclusive to all Salice 100, 200, F and universal hinges.

Une technique spéciale de réglage latéral permet un déplacement de la porte en maintenant la même valeur "L" de 1.5 mm.

Réglage latéral compensé. C'est une exclusivité sur toutes les charnières Salice Série 100, 200, F et charnières universelles

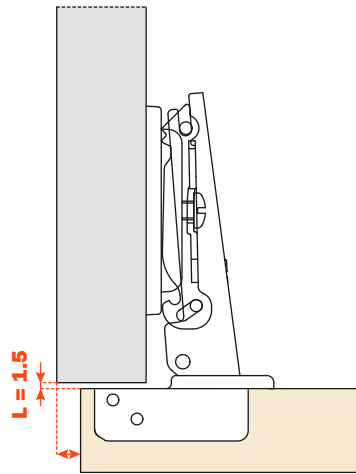
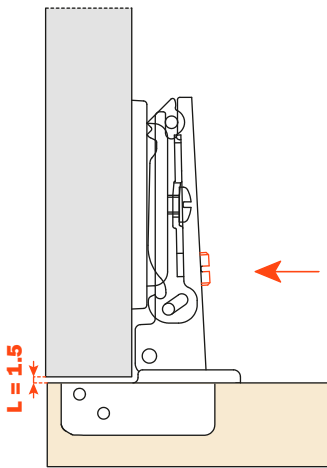

**-1.5 +4.5 mm (100, 200, and universal hinges/ série 100, 200 et charnières universelles)
-0.5 +5.5 mm (F series/ série F)**

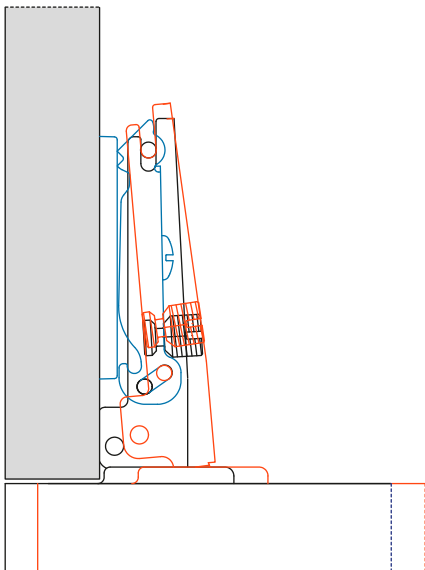

The adjustment screw operates in conjunction with the inner leaf of the hinge arm. The door moves in only one direction - parallel to the carcass and without a gap developing between the door and the carcass. No further adjustments are necessary. There is no gap to reduce.

Sideways adjustment of the door with Series 800 hinges.

Sideways adjustment of the door is made by using the indicated screw. It is possible to recover the gap behind the door by simply using the assembly stop located on the underside of the hinge.

La vis de réglage agit en faisant avancer le bras de la charnière.

La porte se déplace par rapport au côté en évitant tout détachement.

Des opérations d'ajustage, par la suite, ne sont plus nécessaires.

Réglage latéral de la porte avec charnières Série 800.

Régler latéralement la porte en agissant sur la vis indiquée. En utilisant la butée de montage présente sur le bras de la charnière, il est possible de conserver, lors de ce réglage.

Assembly instructions • 100, 200, F and universal hinges series Instructions de montage • Série 100, 200, F et charnières universelles

Assembly with 200 series traditional mounting plates.
Montage traditionnel avec embases Série 200.

Assembly with DOMI® snap-on mounting plates.
Montage avec embases Domi à fixation rapide.

- 1** Place the hinge onto the mounting plate.
Push the hinge up to the pre-determined stop under the hinge arm.

*Poser la charnière sur l'embase.
Positionnement avec butée en fin de course.*

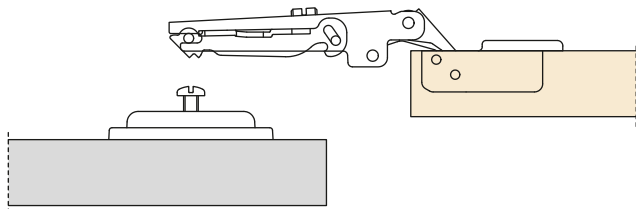

- 1** Locate the lugs on the mounting plate into the "J" hooks beneath the arm.

Mettre en contact les deux points comme indiqué par la flèche.

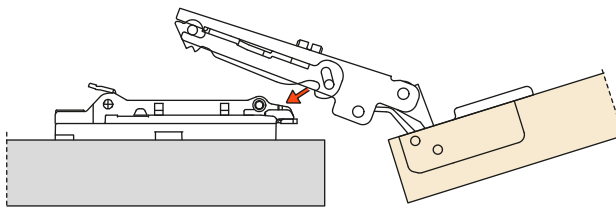

- 2** Tighten the fixing screw.
Serrer la vis de fixation.

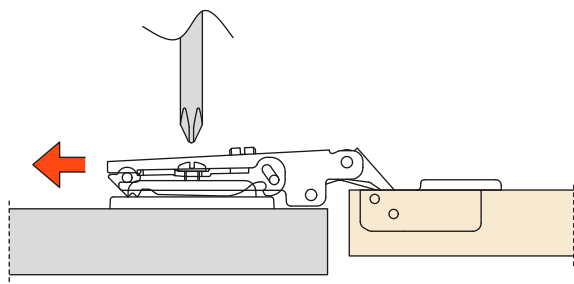

- 2** Gently rotate the hinge arm in the direction shown.
Marquer une légère rotation.

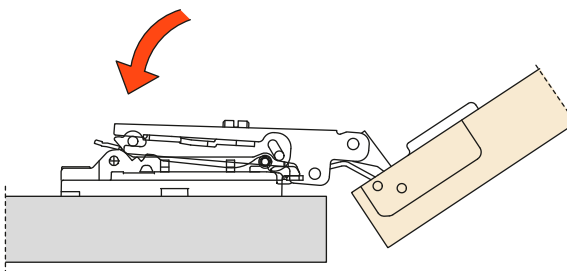

- 3** An «L» value of 1.5 mm between door and cabinet side is achieved on final assembly.

Après montage de la porte subsiste un valeur "L" de 1.5 mm.

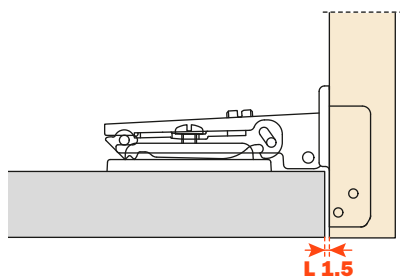

- 3** Then press lightly on the end of the arm to engage the catch.
Ensuite presser légèrement.

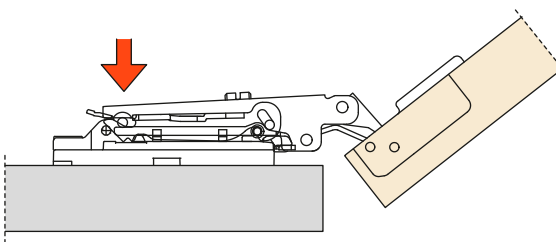

- 4** "Key hole" safety feature.
Dispositif de sécurité.

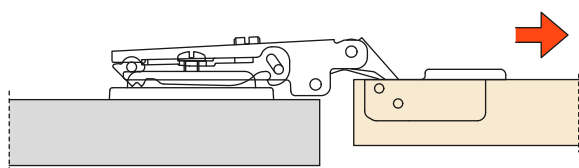

- 4** To remove the hinge from the mounting plate, press gently in the places shown by the arrows.

Pour décrocher la charnière de l'embase, exercer une pression sur les points indiqués.

